

Boulonnerie

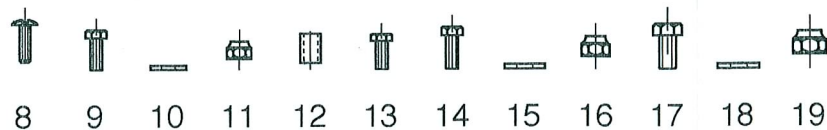

Notice de montage

A. Vérification

- Vérifier que l'on dispose de toutes les pièces avec la nomenclature.

B. Montage des buts

- Monter les pieds 150 x 100 (2) sur les chassis (1) à l'aide des vis HM 10/30 (13), des rondelles Z10 U (15) et des écrous frein M 10 (16).
- Fixer les renforts 30 x 30 (5) sur les chassis (1) et sur les pieds 150 x 100 (2) avec les vis HM 8/60 (9), les rondelles M 8 U (10) et les écrous frein M 8 (11).
- Poser sur le sol à champ les chariots ainsi constitués. Fixer alors les déports 150 x 100 (3) sur les pieds 150 x 100 (2) avec les vis HM 14/40 (17), les rondelles M 14 U (18) et les écrous frein M 14 (19).
- Remettre les chariots sur leurs pieds et fixer les panneaux fibreglass 1,80 x 1,05m (4) à l'aide des vis poêlier M 8/50 (8), des rondelles M 8 U (10) et des écrous frein M 8 (11) sans oublier les entretoises (12).
- Monter enfin les cercles (6) sur les panneaux fibreglass (4) avec les vis HM 10/55 (14), les rondelles Z 10 U (15) et les écrous frein M 10 (16).

C. Mise en place des buts sur l'aire de jeux

Pour des raisons de sécurité, la masse minimale de lest à prévoir devra être de 600 Kg (lest non fourni). ATTENTION : les chariots doivent être lestés même lorsqu'ils sont momentanément non utilisés.

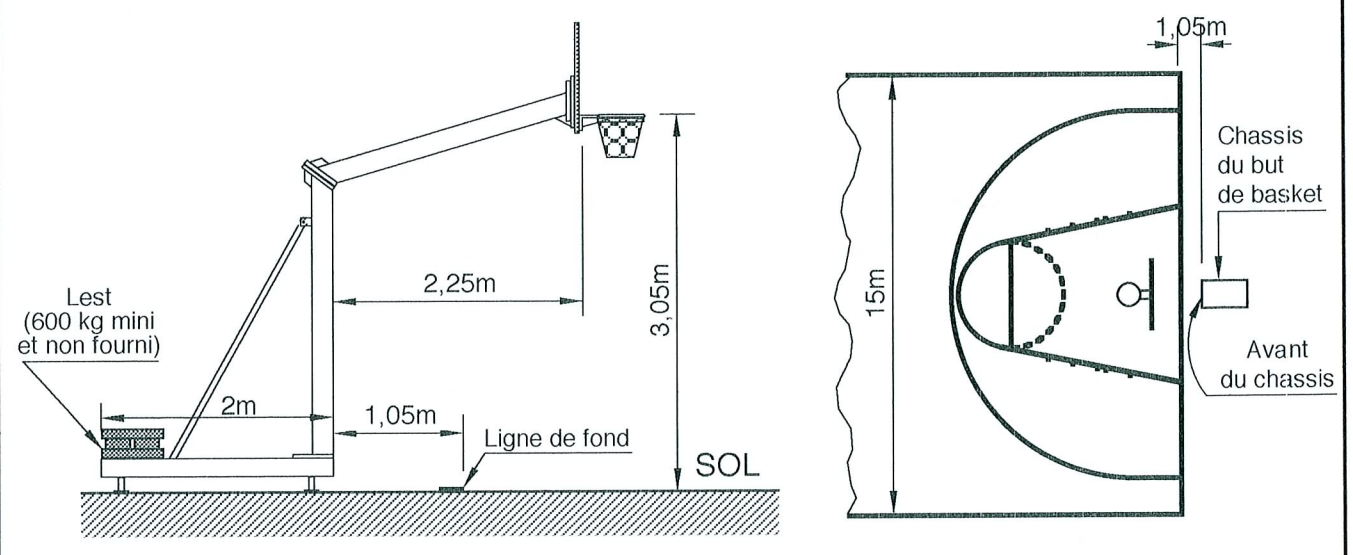
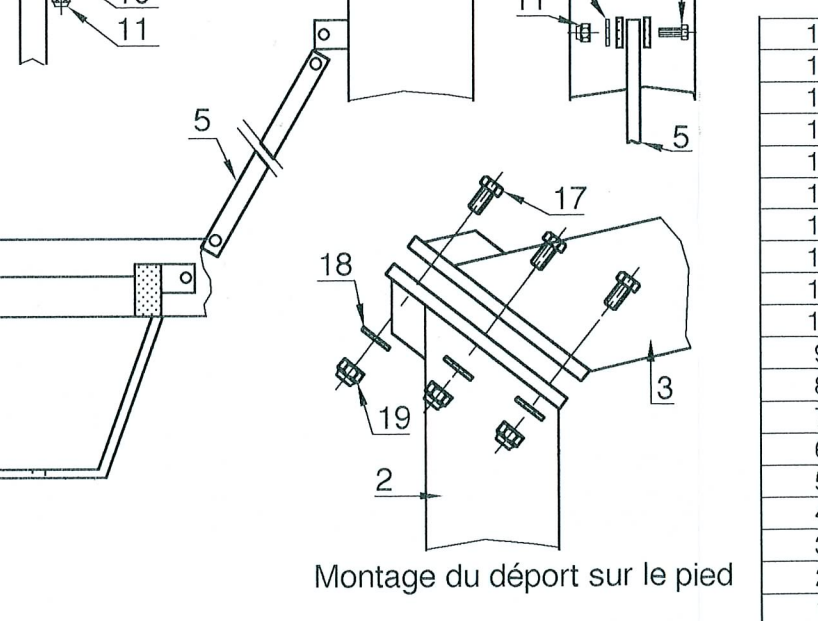
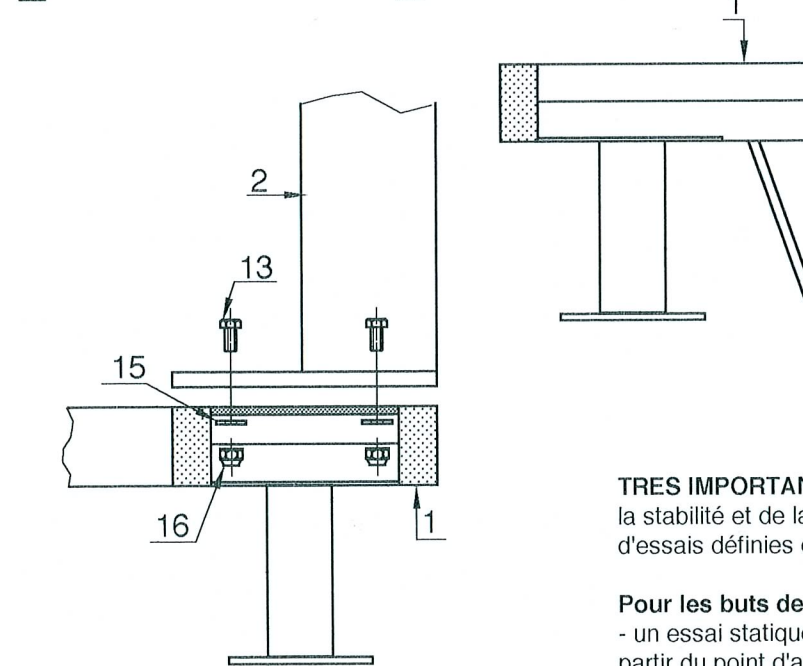
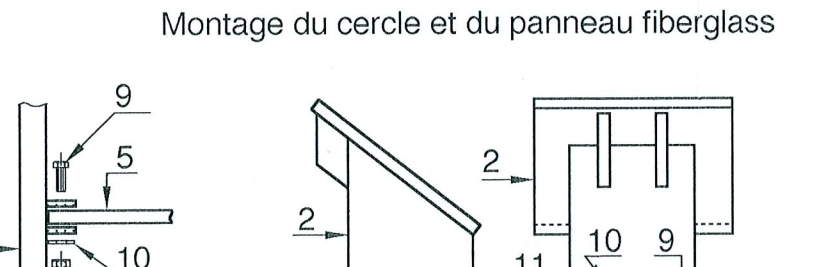
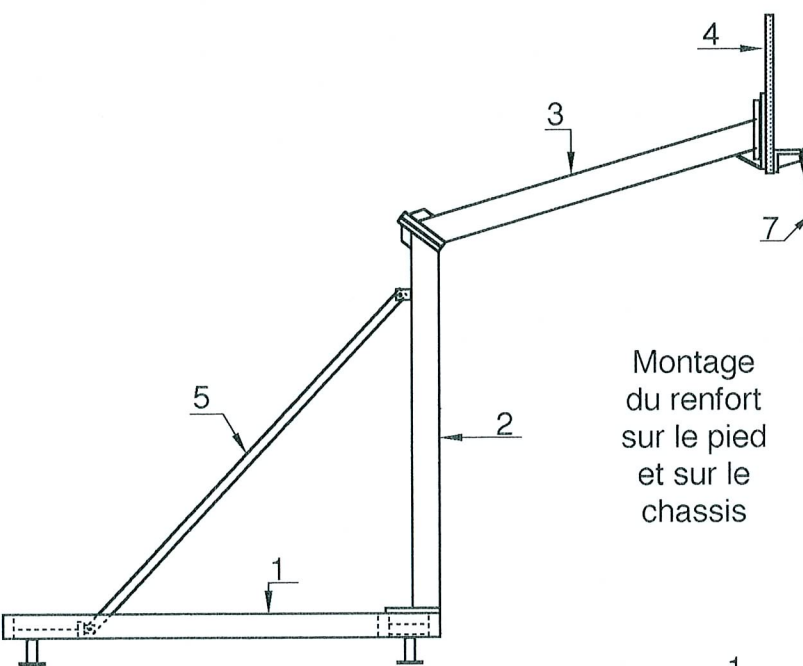
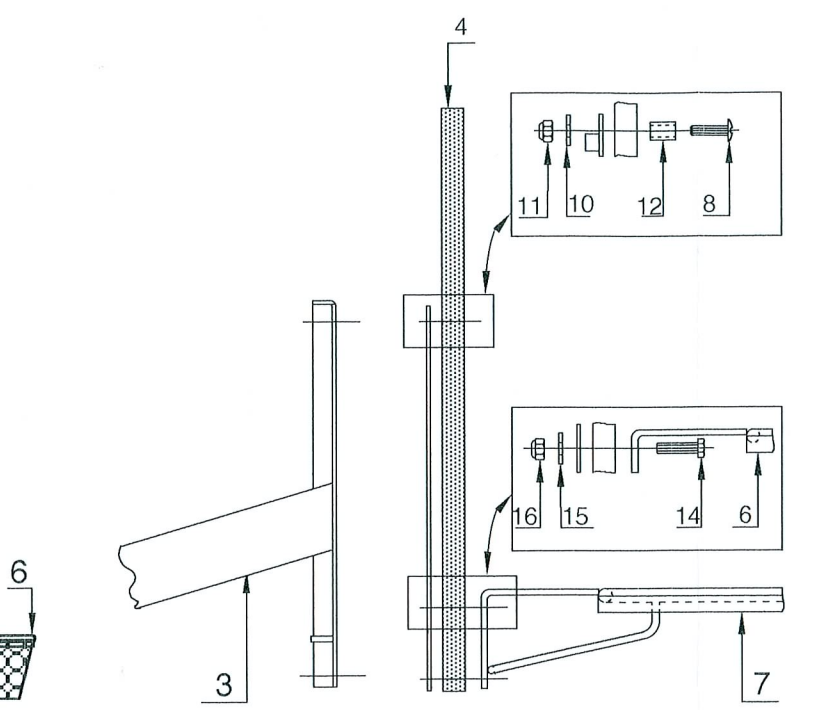
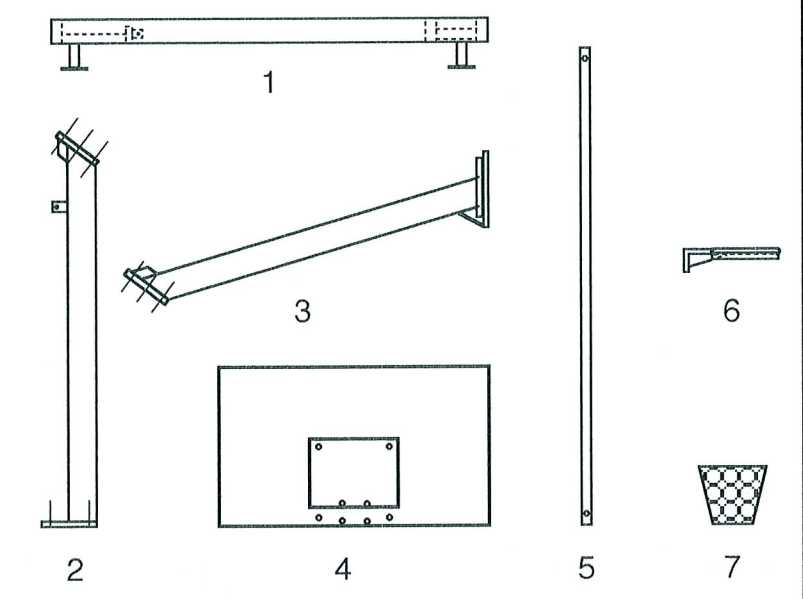

Montage du renfort sur le pied et sur le chassis

Montage du cercle et du panneau fibreglass

Montage du déport sur le pied

TRES IMPORTANT : A l'issue des travaux d'installation, un test de vérification de la stabilité et de la solidité devra être effectué selon les modalités d'essais définies dans l'annexe 2 du décret n°96-495 du 4 juin 1996.

Pour les buts de basket-ball :
 - un essai statique sera réalisé en suspendant une charge de 320 kg verticalement à partir du point d'ancrage reliant le cercle du panier au panneau pendant une durée d'une minute, la charge devant être distante du sol de 20 cm ;
 - après l'essai, l'équipement et le système de fixation ou de contreponds ne devront pas avoir subi de rupture, déplacement ou déformation."

Montage du pied sur le chassis

19	14	écrou frein M 14
18	14	rondelle M 14 U
17	14	vis H M14/40
16	16	écrou frein M 10
15	16	rondelle Z 10 U
14	8	vis H M10/55
13	8	vis H M10/30
12	8	entretoise
11	12	écrou frein M 8
10	12	rondelle M 8 U
9	4	vis H M8/60
8	8	vis poêlier M8/50
7	2	filet
6	2	cercle
5	2	renfort 30x30
4	2	panneau fibreglass 1,80m x 1,05m
3	2	déport 150x100
2	2	pied 150x100
1	2	chassis

Repère	Nombre	Désignation	Matière
		Echelle : ~	Modifications
		Date : 23/12/97	
		Dessiné par F. THOMAS	02
		Vérifié par : <i>[Signature]</i>	01
		BUTS DE BASKET MOBILES sur chariot à lester, déport 2,25m (la paire)	00
		Nomenclature et montage des buts de basket	Réf. Sport France 73833
		Afin d'améliorer ses prestations, Sport France se réserve le droit de modifier à tout instant les renseignements portés sur ce plan.	Client
			Page 1/3

sport france
 17, rue de Précy
 60820 BORAN S/OISE
 Tél. 03 44 21 90 40
 Fax 03 44 21 28 45

PRESCRIPTIONS POUR IMPLANTATION, MONTAGE ET MAINTENANCE

1. Identification de l'équipement

Nom de l'équipement : BUTS DE BASKET MOBILES sur chariot à lester,
déport 2,25m (la paire)
Référence : 73833
Nom du fournisseur : SPORT FRANCE
Adresse du fournisseur : 17, rue de Précy 60820 Boran sur Oise
Téléphone : 03 44 21 90 40
Télécopie : 03 44 21 28 45

2. Usage - Implantation

Site déconseillé : gymnases
Zone d'implantation : terrain plan et horizontal

3. Montage

En suivant le plan de montage joint.

4. Mise en service de l'installation

A l'issue des travaux d'installation, un test de vérification de la stabilité et de la solidité devra être effectué selon les modalités d'essais définies dans l'**annexe 1 du décret n°96-495 du 4 juin 1996**.

Pour les buts de basket-ball :

- Un essai statique sera réalisé en suspendant une charge de 320 kg verticalement à partir du point d'ancrage reliant le cercle du panier au panneau pendant une durée d'une minute, la charge devant être distante du sol de 20 cm.
- Après l'essai, l'équipement et le système de fixation ou de contrepoids ne devront pas avoir subi de rupture, déplacement ou déformation.

5. Obligations réglementaires

Le propriétaire de l'équipement doit établir un plan de vérification et d'entretien, en précisant la périodicité des vérifications.

Il est conseillé d'effectuer des vérifications simples tous les 3 mois, examen visuel des équipements et essai manuel (ébranlement des montants ou poteaux) pour tester la solidité des fixations.

Il est conseillé d'effectuer des vérifications lourdes tous les deux ans, (tests de stabilité et de solidité suivant l'annexe 1 du décret n°96-495 du 4 juin 1996).

sport france
17, rue de Précy
60820 BORAN S/OISE
Tél. 03 44 21 90 40
Fax 03 44 21 28 45

Echelle : ~
Date : 23/12/97

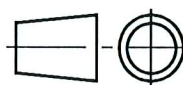

Dessiné par : F. THOMAS

Vérfifié par : 

**BUTS DE BASKET MOBILES sur chariot à lester,
déport 2,25m**
Notice du fabricant

Modifications

02

01

00

Ref. Sport France
73833

Client

Page 2/3

6. Maintenance

6.1 Maintenance préventive

Nettoyage

- Fréquence : 1 fois par an pour site en accès surveillé, 2 fois par an pour site en accès libre.
- Produits à utiliser : détergents non nocifs (eau savonneuse par exemple).

Traitement et protection de surface

- Fréquence : non déterminée
- Produits à utiliser : nous consulter

Fixations (resserrage)

- Fréquence : tous les 3 mois pour site en accès surveillé, tous les mois pour site en accès libre.
- Outils, pièces à utiliser : tournevis plat, clés de 13, 17 et 22.

Pièces exigeant un entretien particulier

- Fréquence : sans objet
- Produits à utiliser : sans objet

Marquage indélébile et visible

- Nom du fournisseur : SPORT FRANCE (voir marquage de l'équipement).
- Année de fabrication : voir plaque apposée sur l'équipement.
- Avertissement rappelant le mode d'installation de l'équipement: voir instructions figurant sur l'équipement.



6.2 Maintenance corrective

Prescriptions pour dépose totale

- Protection de l'équipement :
- Protection des scellements et ancrages :

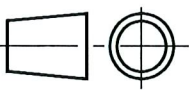

Assurer la protection et prévenir l'accès par un ruban adhésif autour de l'équipement. Nous consulter (partie technique).

 sport france 17, rue de Précy 60820 BORAN S/OISE Tél. 03 44 21 90 40 Fax 03 44 21 28 45	Echelle : ~		Dessiné par : F. THOMAS	Modifications	
	Date : 23/12/97		Vérfifié par : 		02
BUTS DE BASKET MOBILES sur chariot à lester, déport 2,25m Notice du fabricant			Réf. Sport France 73833		
			Client	Page 3/3	